

UM-2

Universal Press (60x80 CM)

多用途版畫壓印機

規格

紙張開數	對開〔B2〕
上部滾輪	幅 60x 徑 13.5(CM)厚鋼管車製，表面硬鉻電鍍拋光
外部尺寸	113長 x78寬 x110高 (CM)
印床尺寸	64寬 x113長 (CM)
傳動比	6.3CM/轉(每轉平移 6.3 公分)
表面處理	烤漆、電鍍、染黑等全機防銹
手把形式	搖臂把手〔舵輪把手可選購〕
總重	約 250Kg
附件	80x120cm 羊毛氈一件； 0.3x80x150cm 壓克力一片

- 傳統版畫機為印床移動，本機種為滾輪移動，印床固定，安裝空間小，且三邊臨牆照常操作。
- 傳統版畫機為摩擦傳動，當施壓不大、或摩擦面久而漸趨光滑，則使傳動不良，故未盡適用於凸版壓印。本機為齒合傳動，任何壓力皆可順利印刷，乃稱多用途。
- 傳統版畫機所佔空間隨印床移動而變化，本機則始終如一，故相對穩定安全。又滾輪移動之壓印其概念如手印，操作更具親合力。
- 高減速比齒輪驅動，操作省力。大直徑滾輪，避免印版翹曲。表面硬鉻拋光，耐磨易清。
- 活動腳輪，移動輕便。並附調節腳以適應各種不平地面。



SPECIFICATION

Printing format	600 x 800 mm
Upper roll diameter	135 mm
Printing bed	646W x 1130L mm
Whole dimensions	1133L x 781W x 1110H mm
Gearbox reduction	63mm/handle turn
Hand Type	Revolving handle
Weight	250 kg

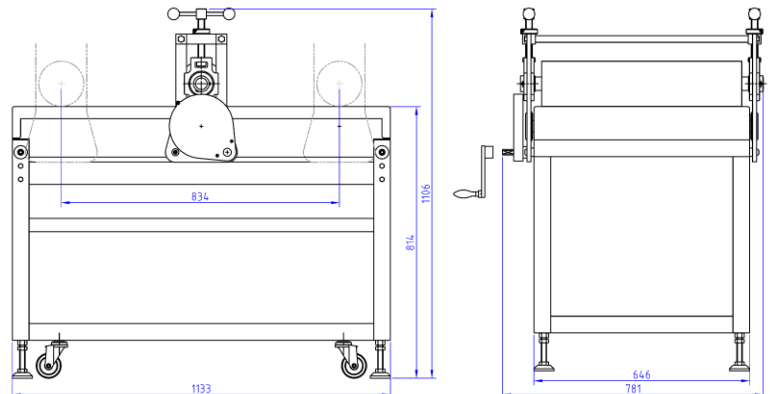

單位：MM