

SM-2

規格

Relief Press (60x80 CM) 對開輕型壓印機

下輪傳動、印床移動式版畫壓印機
機身輕量化，預設為凸版壓印
印床導輪確保壓印時直行不偏
減速齒輪、壓印省力
兩端把手，兼具印床防落及運搬功能

印刷面積 60 x 80 CM

上部滾輪 幅 60x 徑 10(CM) 硬鉻電鍍拋光

下部滾輪 幅 60x 徑 5(CM) 表面染黑

外部尺寸 110 長 x 69 寬 x 34 高 (CM)

印床尺寸 62 寬 x 110 長 x 0.5 厚 (CM)

傳 動 齒輪減速 1/3，把手迴轉徑 16CM

表面處理 烤漆、電鍍、染黑

總 重 約 70Kg

附 件 羊毛氈一件，壓克力一片

SPECIFICATION

Printing format	600 x 800 mm
Upper roll diameter	100 mm
Lower roll diameter	50 mm (solid)
Printing bed	625W x 1100L x 5t mm
Whole dimensions	1100L x 690W x 340H mm
Driving diameter	160 mm
Weight	70 kg

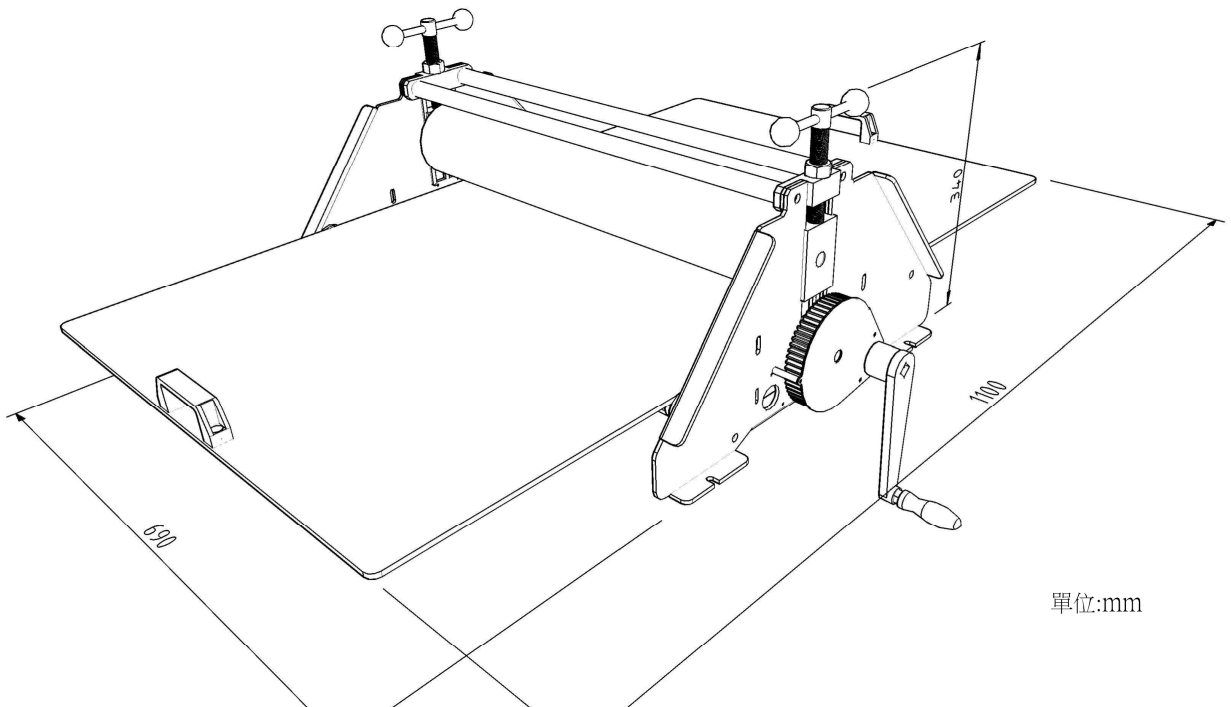

單位:mm