

規格

紙張開數	對開 (B2)
上部滾輪	幅 60x 徑 13.5(CM)厚鋼管車製，表面硬鉻電鍍拋光
外部尺寸	113長 x78寬 x110高 (CM)
印床尺寸	64寬 x113長 (CM)
有效行程	82 (CM)
表面處理	烤漆、電鍍、染黑等全機防銹
手把形式	搖臂把手 (舵輪把手另購)
總重	約 250Kg
附件	60x120cm 羊毛氈 一件； 0.3x61x110cm 壓克力片



UM-2

Universal Press (60x80 CM)

多用途版畫壓印機

- 有別於傳統版畫機之印床移動，本機種為滾輪移動而印床固定。因不必預留印床伸展，致安裝空間縮小，三邊臨牆一樣作業。
- 傳統機為摩擦傳動，當施壓太小或摩擦面久趨光滑，即可能傳動不良，故未盡適於印凸版。本機則為齒合傳動，無關摩擦力，任何壓力都能順利壓印。
- 印床固定的另一好處是，壓印時旁觀者不必因印床不預期伸出而緊急閃躲。本機操作空間固定，相對穩定安全。又其壓印之運動概念較接近手印，故更具親合力。
- 高減速比齒輪驅動，操作省力。上滾輪直徑大，可避免印版翹曲。輪面鍍層硬，耐磨易清。
- 活動腳輪，使移動輕便。調節腳則有助於安裝定位後穩定機身，並克服各種地面不平。

SPECIFICATION

Printing format	600 x 800 mm
Upper roll diameter	135 mm
Printing bed	640W x 1130L mm
Whole dimensions	1130L x 780W x 1110H mm
Hand Type	Revolving handle
Weight	250 kg

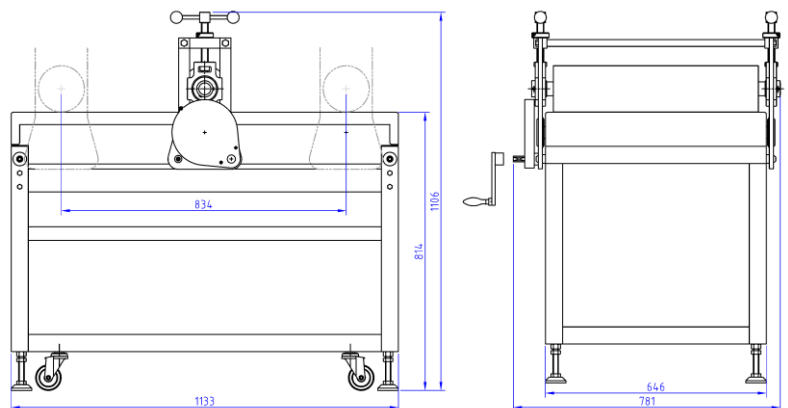

單位: MM

(2023 秋)